

長崎市中学生秋季選手権大会 兼 長崎市中学校新人大会

日時: 平成27年9月12日(土)

会場: 長崎市総合運動公園かきどまり庭球場

女子(1)

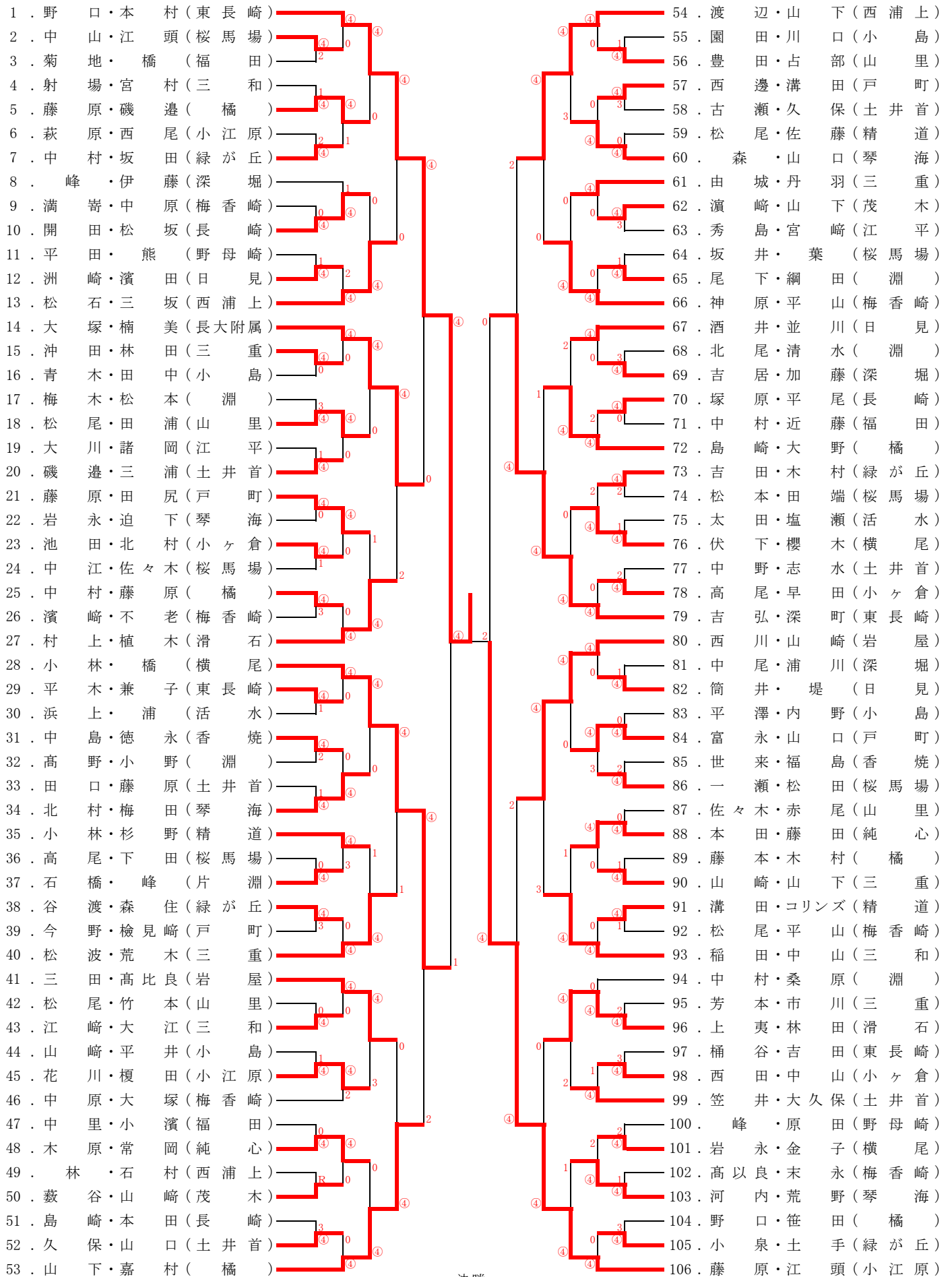

決勝

1. 野口・本村(東長崎) ④ - 0 212. 服部・辻(東長崎)

長崎市中学生秋季選手権大会 兼 長崎市中学校新人大会

日時: 平成27年9月12日(土)

会場: 長崎市総合運動公園かきどまり庭球場

女子(2)

107. 中 富・浦 田(橘)	160. 木 下・池 田(岩屋)
108. 石 田・真 島(西浦上)	161. 大 石・田 崎(小江原)
109. 川 元・他 力野(琴海)	162. 齋 藤・矢ヶ部(淵)
110. 金 子・野 原(滑石)	163. 相 川・ピーティ(活水)
111. 松 尾・町 田(片淵)	164. 松 本・松 山(緑が丘)
112. 岩 永・大 嶺(長大附属)	165. 大 崎・原 口(山里)
113. 中 村・村 瀬(横尾)	166. 田 嶋・西 (梅香崎)
114. 本 多・田 島(淵)	167. 前 田・ (橘)
115. 三 根・川 島(桜馬場)	168. 松 尾・森 (式見)
116. 入 江・服 部(東長崎)	169. 森 岡・四十塚(三和)
117. 芥 藤・濱 邊(梅香崎)	170. 白 倉・佐 野(西浦上)
118. 橋 本・中 村(岩屋)	171. 高 月・井 手(横尾)
119. 松 岡・佐 藤(純心)	172. 家 里・川 上(桜馬場)
120. 八 木・宮 田(緑が丘)	173. 大 川・入 口(三重)
121. 河 室・土 山(小ヶ倉)	174. 中 島・楠 (東長崎)
122. 井 川・川 原(琴海)	175. 山 下・新 森(長崎)
123. 小久保・板 坂(三和)	176. 山 田・尚 (琴海)
124. 真 浦・古 川(小島)	177. 飛 田・内 田(長大附属)
125. 平 山・芥 藤(梅香崎)	178. 川 本・松 本(戸町)
126. 山 下・村 島(小江原)	179. 地 島・小 林(小島)
127. 溝 上・小 田(三重)	180. 峰 ・山 田(深堀)
128. 井 上・森 (戸町)	181. 小 嶋・菊 池(淵)
129. 山 口・志 岐(土井首)	182. 荒 木・岩 永(江平)
130. 角 田・時 (精道)	183. 藤 本・森 山(茂木)
131. 井 上・五 島(桜馬場)	184. 川 崎・奥 村(精道)
132. 浅 井・岩 永(野母崎)	185. 下 里・藤 原(土井首)
133. 松 野・岩 内(山里)	186. 今 村・中 村(小江原)
134. 折 山・月 川(西浦上)	187. 川 尻・田 嶋(三重)
135. 高 木・亀 川(淵)	188. 岩 谷・原 口(三和)
136. 山 口・黒 田(岩屋)	189. 中 尾・花 田(西浦上)
137. 常 吉・高 木(福田)	190. 上 戸・住 岡(橘)
138. 水 戸・東 (三重)	191. 大 川・松 崎(滑石)
139. 小 西・小 佐々(活水)	192. 山 崎・濱 口(茂木)
140. 川 副・重 山(長崎)	193. 原 口・松 本(横尾)
141. 榊 原・佐々木(滑石)	194. 松 本・田 中(精道)
142. 森 ・満 山(桜馬場)	195. 池 田・里 (梅香崎)
143. 村 井・平 田(戸町)	196. 西 宮・綾 部(緑が丘)
144. 小 川・嵩 下(橘)	197. 諸 山・小 西(土井首)
145. 坂 本・西 山(小江原)	198. 横 瀬・松 井(桜馬場)
146. 尾 崎・古 賀(梅香崎)	199. 松 本・宮 本(日見)
147. 大 串・吉 岡(琴海)	200. 浅 井・松 田(野母崎)
148. 中 村・石 本(橘)	201. 山 本・山 崎(土井首)
149. 山 下・杉 山(茂木)	202. 松 永・喜 多(福田)
150. 高 島・荒 木(土井首)	203. 宮 本・大 川(山里)
151. 田 中・重 村(淵)	204. 浦 浜・太 田(琴海)
152. 松 田・木 下(日見)	205. 倉 田・池 田(小ヶ倉)
153. 宮 脇・野 口(香焼)	206. 谷 ・三 村(淵)
154. 佐 藤・中 村(深堀)	207. 松 崎・蔭 山(長崎)
155. 三 浦・流 川(小島)	208. 川 谷・畠 本(三重)
156. 古 賀・宗 (小ヶ倉)	209. 関 ・境 屋(桜馬場)
157. 清 水・入 口(三重)	210. 松 原・井 手(戸町)
158. 本 田・吉 田(横尾)	211. 海 林・田 中(梅香崎)
159. 伊 藤・白 岳(東長崎)	212. 服 部・辻 (東長崎)