

# 県中学生春季選手権大会長崎市予選会

日時: 令和2年1月25日(土)

会場: 長崎市総合運動公園かきどまり庭球場

## 男子の部(1)

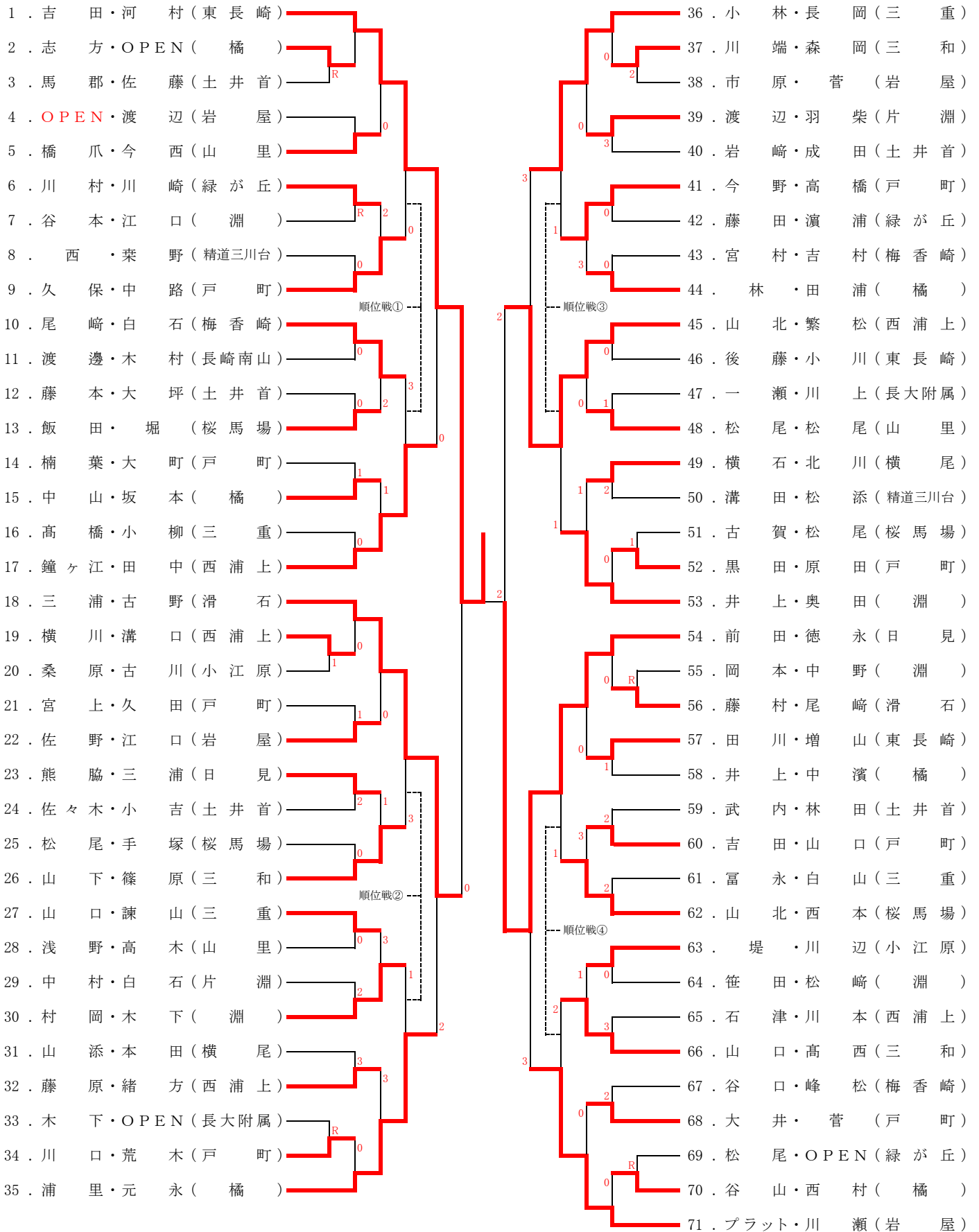

決勝

1. 吉田・河村(東長崎中学校) ④ - 1 89. 古賀・濱崎(桜馬場中学校)

# 県中学生春季選手権大会長崎市予選会

日時: 令和2年1月25日(土)

会場: 長崎市総合運動公園かきどまり庭球場

## 男子の部(2)

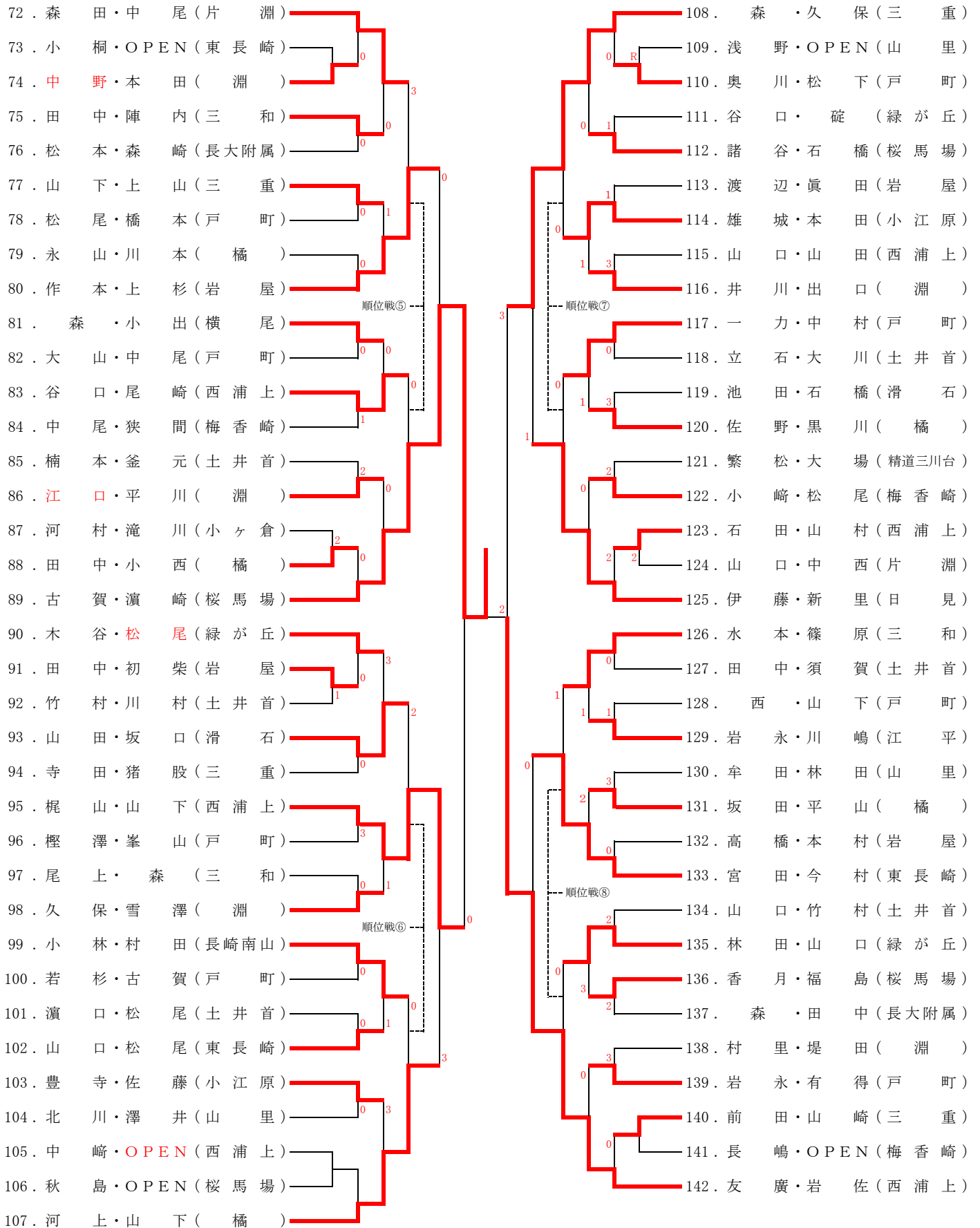

## 代表決定順位戦(14ペアを選出)

<長崎市代表30ペアの決定方法>

ベスト16ペアは代表決定。ベスト16決めで負けた16ペアで代表決定順位戦を行い、残り14ペアを決定する。

(1) 順位戦①～⑧の試合を行い、勝った8ペアは代表決定。

順位戦①	9	久保・中路(戸町)	1	10	尾崎・白石(梅香崎)
	10	尾崎・白石(梅香崎)			
順位戦②	26	山下・篠原(三和)	2	26	山下・篠原(三和)
	30	村岡・木下(淵)			
順位戦③	41	今野・高橋(戸町)	1	53	井上・奥田(淵)
	53	井上・奥田(淵)			
順位戦④	62	山北・西本(桜馬場)	3	62	山北・西本(桜馬場)
	66	山口・高西(三和)			
順位戦⑤	72	森田・中尾(片淵)	0	72	森田・中尾(片淵)
	83	谷口・尾崎(西浦上)			
順位戦⑥	93	山田・坂口(滑石)	3	93	山田・坂口(滑石)
	99	小林・村田(長崎南山)			
順位戦⑦	114	雄城・本田(小江原)	0	114	雄城・本田(小江原)
	117	一力・中村(戸町)			
順位戦⑧	126	水本・篠原(三和)	0	126	水本・篠原(三和)
	135	林田・山口(緑が丘)			

(2) 負けた8ペアで順位戦⑨～⑫を行い、勝った4ペアは代表決定。

順位戦⑨ (①-②敗者)	9	久保・中路(戸町)	3	30	村岡・木下(淵)
	30	村岡・木下(淵)			
順位戦⑩ (③-④敗者)	41	今野・高橋(戸町)	1	66	山口・高西(三和)
	66	山口・高西(三和)			
順位戦⑪ (⑤-⑥敗者)	83	谷口・尾崎(西浦上)	2	83	谷口・尾崎(西浦上)
	99	小林・村田(長崎南山)			
順位戦⑫ (⑦-⑧敗者)	117	一力・中村(戸町)	2	117	一力・中村(戸町)
	135	林田・山口(緑が丘)			

(3) 負けた4ペアで順位戦⑬～⑭を行い、勝った2ペアは代表決定。

順位戦⑬ (⑨-⑩敗者)	9	久保・中路(戸町)	3	9	久保・中路(戸町)
	41	今野・高橋(戸町)			
順位戦⑭ (⑪-⑫敗者)	99	小林・村田(長崎南山)	1	99	小林・村田(長崎南山)
	135	林田・山口(緑が丘)			